

NEW

美しく *beautiful* & 賢く *bright* & 最適 *best*

# HRXII-b Series

HRXII-500SWb / HRXII-500GWb



対象成形機 IMM size  
400~650ton

## HRS-1300 コントローラ Controller



- 内部金型メモリ
- HAL-NET(周辺機器通信)(オプション)
- 言語切替 ● プレ防止で最適なサーボ動作
- パレタイズバリエーション ● 操作履歴
- Inner mold memories
- HAL-NET(HARMO ALL-AROUND LINK NET)(Option)
- Languages ● Vibration control ensures optimum servo motions
- Different palletizing patterns ● Operation log

### 標準仕様

- 製品チャック
- 吸着回路
- メインスプールチャック
- 自動運転中微調整機能
- 金型メモリ(1000型)
- 言語切替機能(5ヶ国語)
- 型上姿勢水平
- 走行途中姿勢制御
- 型外待機
- 下降待機
- 成形不良排出
- 初期不良排出カウンタ
- 製品-ランナ型内解放
- ランナ途中解放
- 固定側取出し動作
- 等ピッチパレタイズ
- 異ピッチパレタイズ
- 多数個置き(4P)
- 型上水平待機
- 後退待機
- リモート吸着センサー調整
- ペンダント吸着圧表示
- I/Oグラフ
- サーボモニタ
- 確認運転
- 段取り換え位置設定
- パスワード設定
- 各種ログ機能
- サンプリング
- サンプリングカウンタ
- パス動作
- クイックプログラム(追加64ポイント)
- フリーパレタイズ(256P)
- サブ独立制御
- 生産終了時自動OFF
- アンダーカット動作3点
- 自動中位置微調整

### Standard specification

- Part grip circuit
- Vacuum circuit
- Main sprue grip
- Fine adjust in auto
- Mold memory (1000 molds)
- Language select (Max. five)
- Wrist hor. above mold
- Wrist flip en-route
- H.P. outside mold
- H.P. 1st entry
- Reject release
- Initial reject counter
- In-mold release
- Runner mid release
- Takeout from fixed mold
- Equal pitch palletize
- Diff. pitch palletize
- Multi-row place (4P)
- H.P. hor. above mold
- H.P. backward
- Remote vacuum adjustment
- Vacuum values on the pendant
- IO graph
- Servo monitor
- STEP operation
- E.O.A.T change point
- Password setting
- Logs(Maintenance,Error)
- Sampling
- Sampling counter
- Pass motion
- Quick program(64 points)
- Free palletize(256P)
- Sub arm control
- Auto off at run end
- 3 undercut points
- Fine point adjustment in auto.

## 仕様 Specification

MODEL		HRXII-500SWb	HRXII-500GWb
対象成形機	IMM size (ton)	400~650	
メインアームストローク	Main arm stroke (mm)	1400[1600]	
サブアームストローク	Sub arm stroke (mm)	—	1450[1650]
メインキックストローク(前後)	Main kick stroke (mm)	1200(150~1350)	1025(325~1350)
サブキックストローク(前後)	Sub kick stroke (mm)	—	1040(110~1150)
トラバースストローク	Traverse stroke (mm)	2000[2400]	
メイン待機位置	Grip height (mm)	300	
メイン最大前進位置	Max. main arm reach (mm)	1350	
サブ最小寄せ付け位置	Min. sub arm reach (mm)	—	110
姿勢制御	Wrist unit (°)	90	
最大可搬製品質量	Max. payload (kg)	15(アタッチメント含む)	15(including EOAT)
本体質量	Weight (kg)	500	535
全高×横幅×奥行	Overall HxWxD (mm)	1755 × 2766 × 2250	1755 × 3216 × 2353
常用空気圧	Working air pressure (MPa)	0.5	
エア消費量 ※	Air consumption ※1 (ℓ/cyc[ANR])	12.5	
制御方式	Control method	デジタルACサーボモーター	Digital AC servo motor(3/5 axes)
電源	Power supply (V)	三相AC200V±10%(50Hz/60Hz)	3-phase AC200V±10%(50Hz/60Hz)
最大消費電力	Max power consumption (W)	1900	2700
電源設備容量	Power equipment capacity (VA)	3300	4700
最大所要電流	Current consumption (A)	9.50	13.50
ブレーカ	Breaker (A)	20	

※ 吸着エジェクタ使用時は1連追加につき46ℓ/min[ANR]が別に消費  
※ When vacuum ejectors are used, another 46ℓ/min[ANR] is consumed for each.

[ ]内はオプション  
[ ]=Option

## 外形寸法図(mm) Dimensions

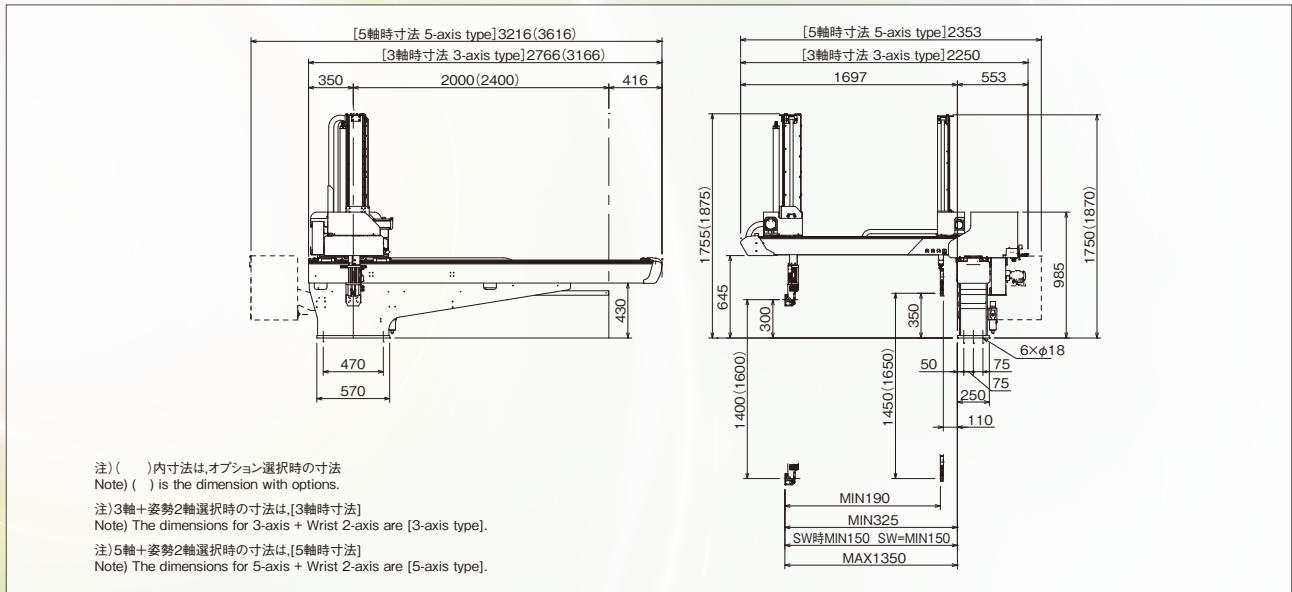

●ご使用前に「取扱説明書」をよくお読みのうえ正しくお使いください。●厚生労働省令の定めにより、事業者は、産業用ロボット(取出機を含む)を運転する場合において、柵又は囲いを可動範囲の外側に設け、産業用ロボットに接触する危険を防止するための措置を講ずること、従事する労働者に対し、当該業務に関する安全または衛生のための特別教育を実施する義務を負います。●本カタログに記載の内容は、製品改良などにより予告無く変更する場合があります。

●Read the instruction manual carefully before using the robot. ●As stipulated in the ordinance of The Ministry of Health, Labor and Welfare, employers who use industrial robots must install a fence or enclosure outside the robot working area to prevent risks associated with inadvertent contact of workers and an industrial robot in motion and must provide an safety and health program for workers who operate industrial robots. ●This catalogue is subject to change without notice.

Manufacturer:

# HARMO Co., Ltd.

ISO9001 認証取得

INTERNATIONAL MARKETING DEPT.  
4124-1, MINAMI-MINOWA KAMIINA-GUN NAGANO-PREF. 399-4595 JAPAN  
TEL.+81-265-73-8820, FAX.+81-265-73-8964

本社工場 長野県上伊那郡南箕輪村4124-1 TEL.(0265)72-0111(代)

東京営業所 (048)291-1351(代) 富山営業所 (076)423-3885(代) 甲府事務所 (055)227-9417(代)  
横浜営業所 (045)939-6010(代) 静岡営業所 (054)284-7821(代) 上田営業所 (0268)25-3199(代)  
仙台営業所 (022)224-3067(代) 大阪営業所 (06)6748-8111(代) 新潟営業所 (0256)34-7076(代)  
郡山営業所 (024)925-3834(代) 広島営業所 (082)423-5521(代) 海外事業部 (0265)73-8820(代)  
足利営業所 (0284)44-2410(代) 九州営業所 (092)573-6165(代) 総研事業部 (0265)76-5061(代)  
名古屋営業所 (052)804-6311(代) 長野営業所 (0265)76-0511(代)

<http://www.harmonet.co.jp>

HRX2-500b\_JE 12071KP

This catalogue uses recycled paper.