

取出口ロボットオプション
Robot Option

姿勢サーボ機構 (水平・垂直/旋回)

WRIST SERVO MECHANISM (VER.- HOR./ ROTATION)



対象機種 Applicable Robots
小型機 HRX II -150 / 200 / 300 i/b シリーズ
Small class HRXII-150/200/300 i/b Series

説明 Description
水平・垂直及び旋回をサーボ駆動にて制御する事により、特殊形状製品における取り出しやアンダーカット、また、カメラ検査やストック、ゲートカット等の2次工程との連動を飛躍的に効率アップできます。

Horizontal, vertical, and rotational motions are servo controlled to drastically increase efficiency in removal of unusually shaped parts, undercut, and hand-off to a downstream camera station, box filling system, and degater.

仕様 Specification

MODEL	HRX-150/200 i/b	HRX-300i/b
仕様 Type	高トルク High torque	高トルク High torque
定格出力 Rated power	姿勢 Flip (Nm)	17.2
	旋回 Rotation (Nm)	8.7
最高速度 Max. speed	姿勢 Flip (deg/sec)	111
	旋回 Rotation (deg/sec)	330
回転角度 Angle	姿勢 Flip (°)	190
	旋回 Rotation (°)	330
可搬質量 Payload (kg)	5	10

寸法図 Dimension (mm)

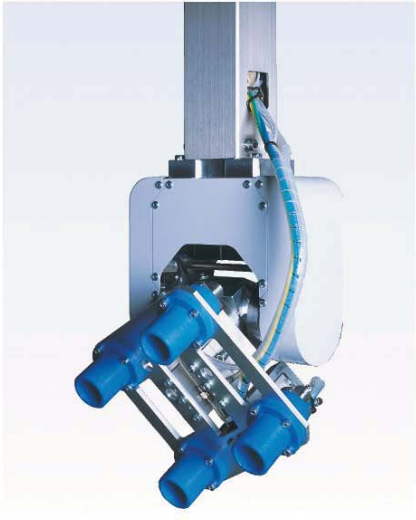
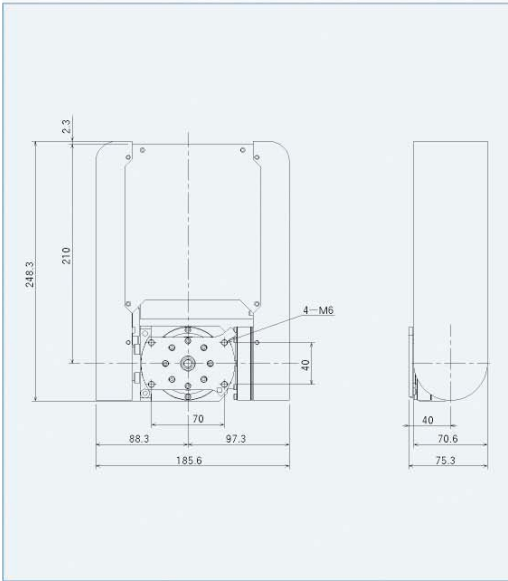

対象機種 Applicable Robots
中型機 HRX II -500 / 800 i/b シリーズ
Middle class HRXII-500/800 i/b Series

近日発売 Coming soon ※発売までは HRX シリーズで対応
※ HRX available now

説明 Description
水平・垂直及び旋回をサーボ駆動にて制御する事により、特殊形状製品における取り出しやアンダーカット、また、カメラ検査やストック、ゲートカット等の2次工程との連動を飛躍的に効率アップできます。

Horizontal, vertical, and rotational motions are servo controlled to drastically increase efficiency in removal of unusually shaped parts, undercut, and hand-off to a downstream camera station, box filling system, and degater.

仕様 Specification

MODEL	HRX-500i/b	HRX-800i/b
仕様 Type	高トルク High torque	高トルク High torque
定格出力 Rated power	姿勢 Flip (Nm)	49.8
	旋回 Rotation (Nm)	
最高速度 Max. speed	姿勢 Flip (deg/sec)	95
	旋回 Rotation (deg/sec)	
回転角度 Angle	姿勢 Flip (°)	190
	旋回 Rotation (°)	
可搬質量 Payload (kg)	15	20

寸法図 Dimension (mm)

